

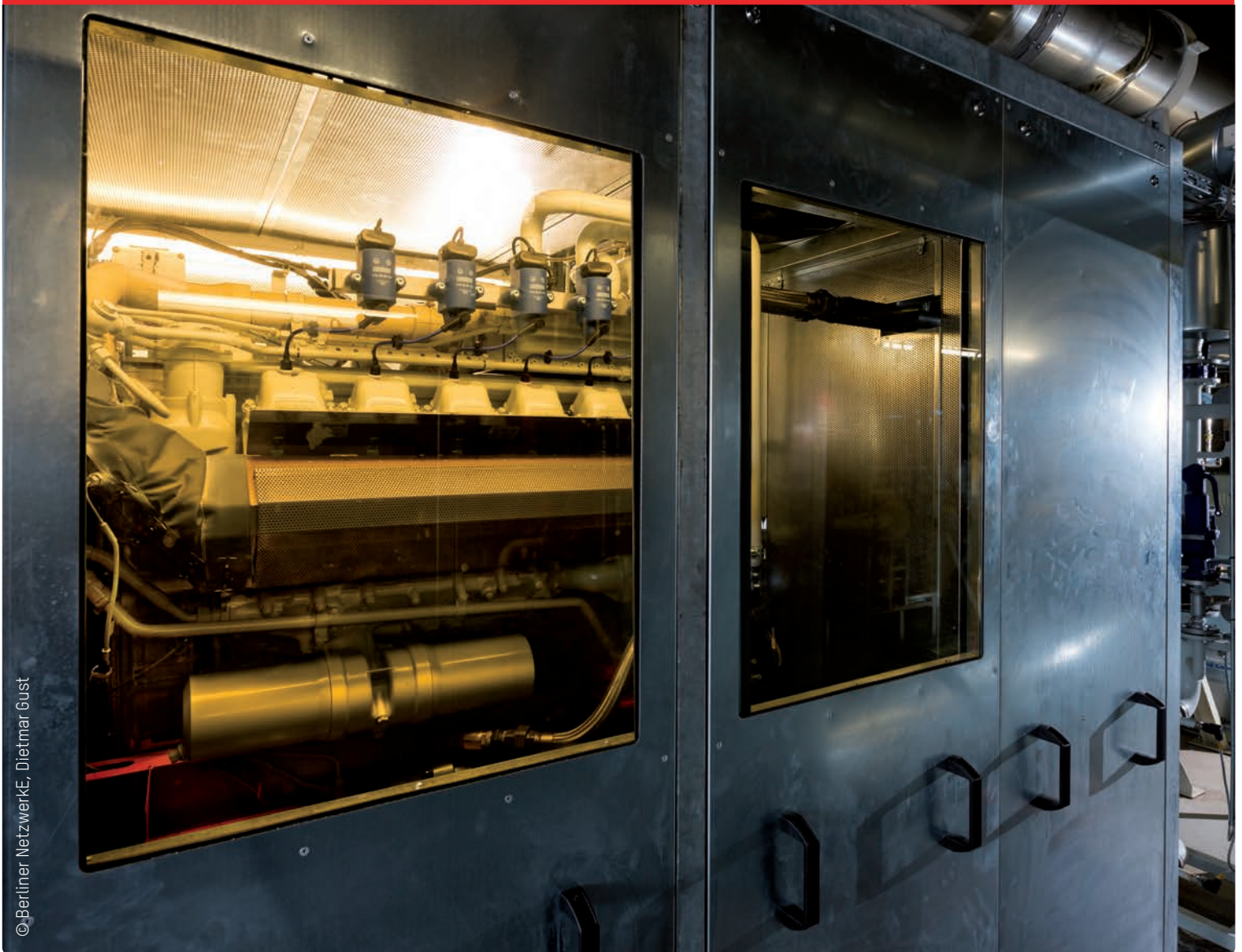

# BHKW-MODUL

Dank ihrer modularen Bauweise sind unsere leistungsstarken BHKW-Module der Leistungsklasse 200 bis 550 kW besonders flexibel einsetzbar.



© Berliner NetzwerkE, Dietmar Gust

## KONTAKT:

SES Energiesysteme GmbH  
Eichenstraße 3b  
12435 Berlin

T +49 30 319007-0  
F +49 30 31309 58

[info@ses-energiesysteme.com](mailto:info@ses-energiesysteme.com)  
[www.ses-energiesysteme.com](http://www.ses-energiesysteme.com)

# BHKW- MODUL

## Starke Leistung im Baukastensystem

Auf vielfältige Anwendungsgebiete und projektspezifische Anforderungen zugeschnitten sind unsere anschlussfertigen BHKW-Module der Leistungs-kategorie 200 bis 550 kW. Je nach Aufstellort und Einbringungssituation werden die leistungsstarken Kraftpakete komplett vorgefertigt oder als Baukastensystem angeliefert und vor Ort montiert.

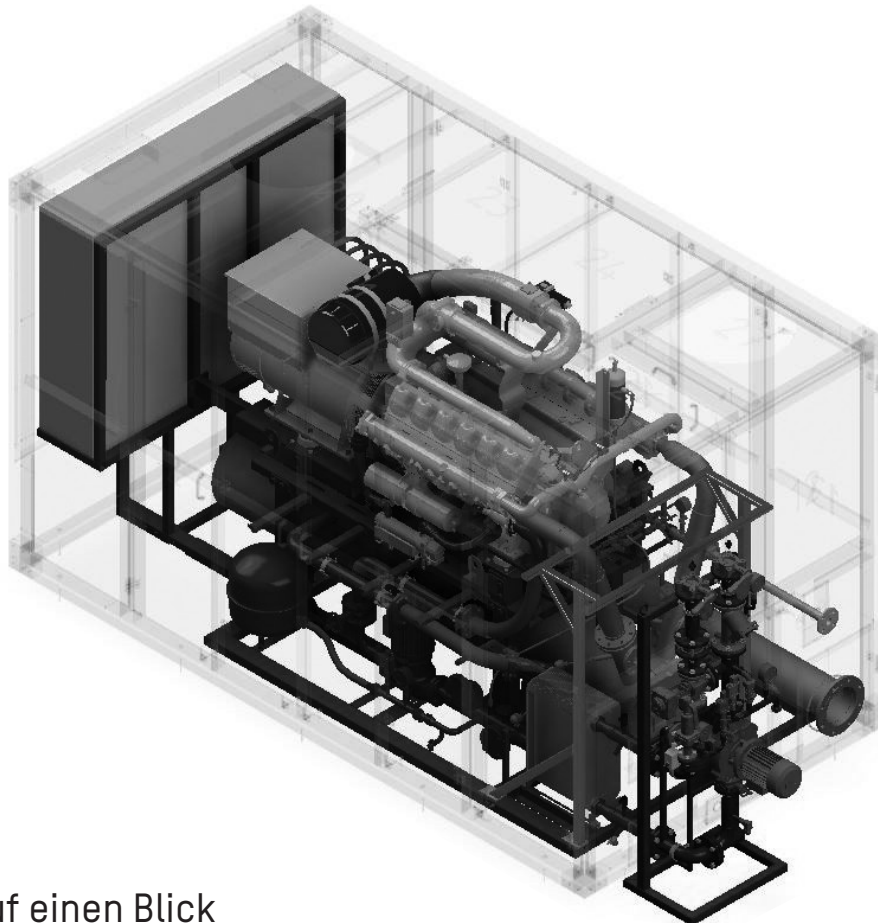

Musterzeichnung

## Ihre Vorteile auf einen Blick

### KOMPAKT, MODULAR & LEISTUNGSSTARK

- geringer Raumbedarf durch integrierte Komponenten wie Abgaswärmetauscher, Gemischkühlung und Heizkreiseinbindung, produktabhängige Schalldämpferintegration
- durch hohen Vorfertigungsgrad im Werk Lieferung eines anschlussbereiten BHKW-Moduls - damit größtmögliche Zeitersparnis bei den Installationsarbeiten am Einsatzort
- Einbringung und Aufstellung durch modulare Bauweise im Gesamtpaket oder geteilt möglich - Schaltschrank beispielsweise am Modul oder separat
- Prüfstandtests im Werk, hocheffiziente MAN Gas-Otto-Motoren und geprüfte Industriekomponenten sorgen für leistungsstarken BHKW-Betrieb

### UMWELTSCHONEND, LEISE & MODERN

- saubere Luft durch im Modul integrierte Lösungen der Abgasnachbehandlung zur Einhaltung der Emissionsgrenzwerte
- durch die Verwendung einer separaten Schalldämmhaube optimal geeignet für die Aufstellung an besonders schallsensiblen Orten
- Erfüllung der aktuellen Netzanschlussbedingung Mittelspannung: Einheitenzertifikat VDE-AR-N 4110

V202203