

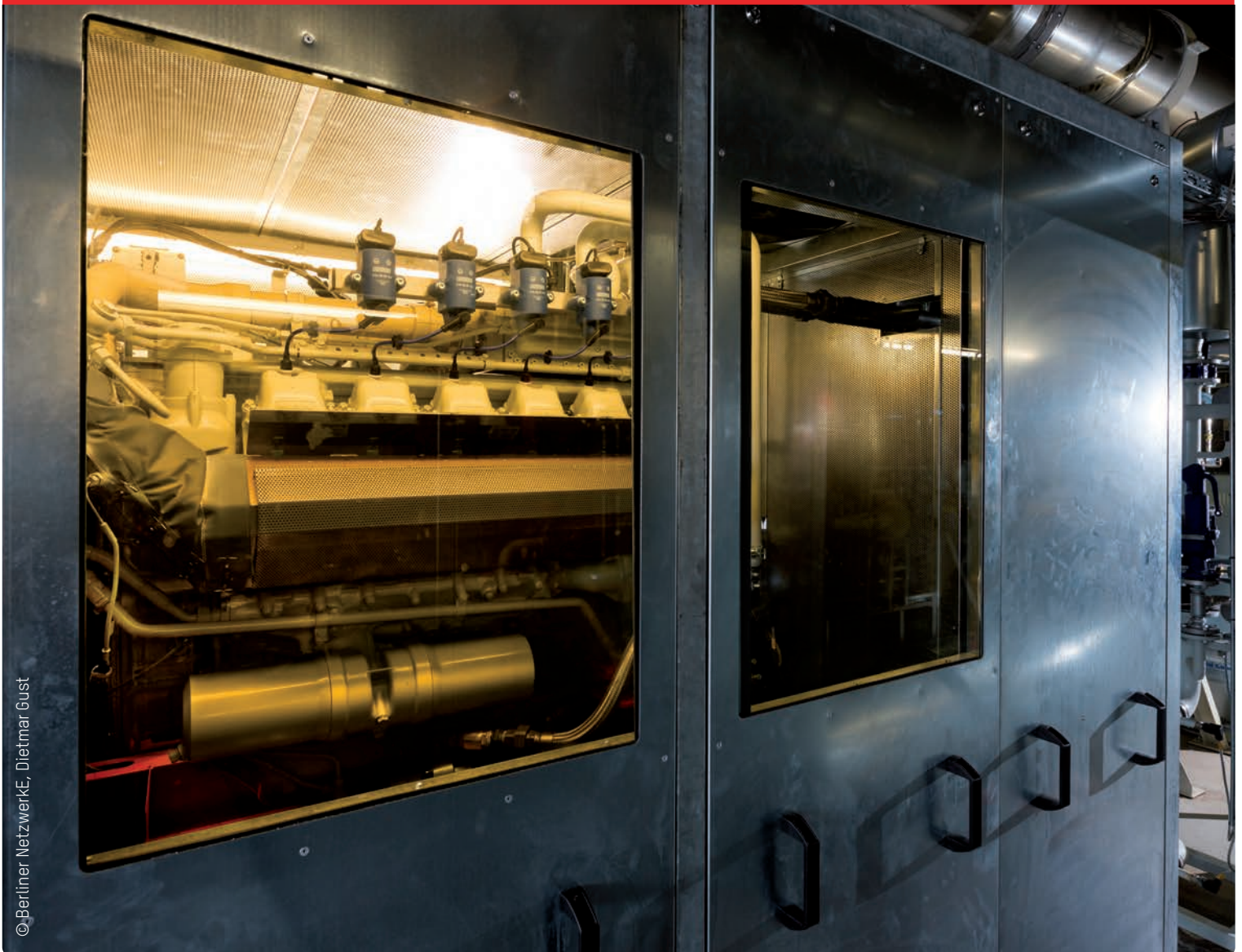

BHKW-MODUL

Besonders flexibel einsetzbar sind unsere BHKW-Module der Leistungsklassen 210 bis 530 kW. Dank ihrer modularen Bauweise.





© Berliner NetzwerkE, Dietmar Gust

KONTAKT:

SES Energiesysteme GmbH
Eichenstraße 3b
12435 Berlin

T +49 30 319007-0
F +49 30 31309 58
info@ses-energiesysteme.com

www.ses-energiesysteme.com
 www.facebook.com/ses.mammut.bhkw
 www.twitter.com/BHKW_Spezialist

BHKW- MODUL

Starke Leistung im Baukastensystem

Auf vielfältige Anwendungsgebiete und projektspezifische Anforderungen zugeschnitten sind unsere BHKW-Module von 210 bis 530 kW.

Je nach Aufstellort und Einbringungssituation werden unsere leistungsstarken Kraftpakete komplett vorgefertigt oder als Baukastensystem angeliefert und vor Ort montiert. Erhältlich in Erdgas-, Biogas- oder Klärgasausführung.

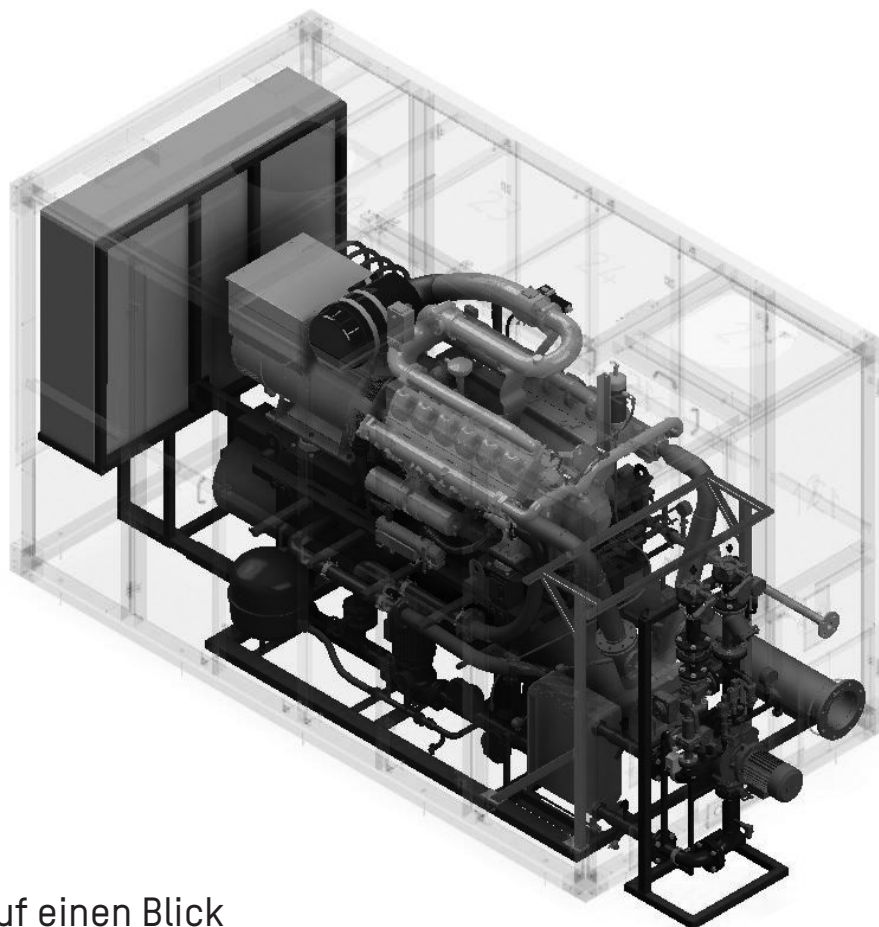

Ihre Vorteile auf einen Blick

KOMPAKT, MODULAR & LEISTUNGSSTARK

- Geringer Raumbedarf durch integrierte Komponenten wie Abgaswärmetauscher und Schalldämpfer, der Gemischkühlung im Gestell sowie der Heizkreiseinbindung
- Durch hohen Vorfertigungsgrad im Werk Lieferung eines betriebsbereiten BHKW-Moduls - damit größtmögliche Zeitersparnis bei den Installationsarbeiten am Einsatzort
- Hohe Flexibilität bei der Einbringung und Aufstellung durch modulare Bauweise - Schaltschrank beispielsweise am Modul oder separat
- Prüfstandtests im Werk, hocheffiziente MAN Gas-Otto-Motoren und geprüfte Industriekomponenten sorgen für zuverlässigen BHKW-Betrieb

UMWELTSCHONEND, LEISE & MODERN

- Durch die Verwendung einer separaten Schalldämmhaube optimal geeignet für die Aufstellung an schallsensiblen Orten
- Saubere Luft durch im Modul integrierte Lösungen der Abgasnachbehandlung zur Einhaltung der Emissionsgrenzwerte gemäß 44. BImSchV
- Erfüllung der aktuellen Anschlussbedingung Mittelspannung VDE-AR-N 4110:2018-11