



BHKW- KOMPAKTMODUL

Unsere BHKW-Kompaktmodule verbinden hohe Effizienz mit kompakter Bauweise. Sie sind in den Leistungsklassen 50 bis 150 kW erhältlich und eignen sich auch für enge Aufstellbedingungen.



KONTAKT:

SES Energiesysteme GmbH
Eichenstraße 3b
12435 Berlin

T +49 30 319007-0
F +49 30 31309 58

info@ses-energiesysteme.com
www.ses-energiesysteme.com

BHKW- KOMPAKT- MODUL

Kompakte Bauweise für Plug-& Play-Lösungen

Das BHKW-Kompaktmodul wird im Werk vormontiert und kommt anschlussfertig auf die Baustelle. Dank integrierter Wärmeauskopplung und Schmierölsystem lässt es sich auch durch Standardtüren einbringen. Hochwertige Industriekomponenten und hocheffiziente MAN-Gas-Otto-Motoren sichern einen langlebigen und wirtschaftlichen Betrieb. Ideal für Nahwärmenetze oder die Eigenstromversorgung in Krankenhäusern, Hotels, Schulen, Wohnanlagen und Gewerbegebieten.

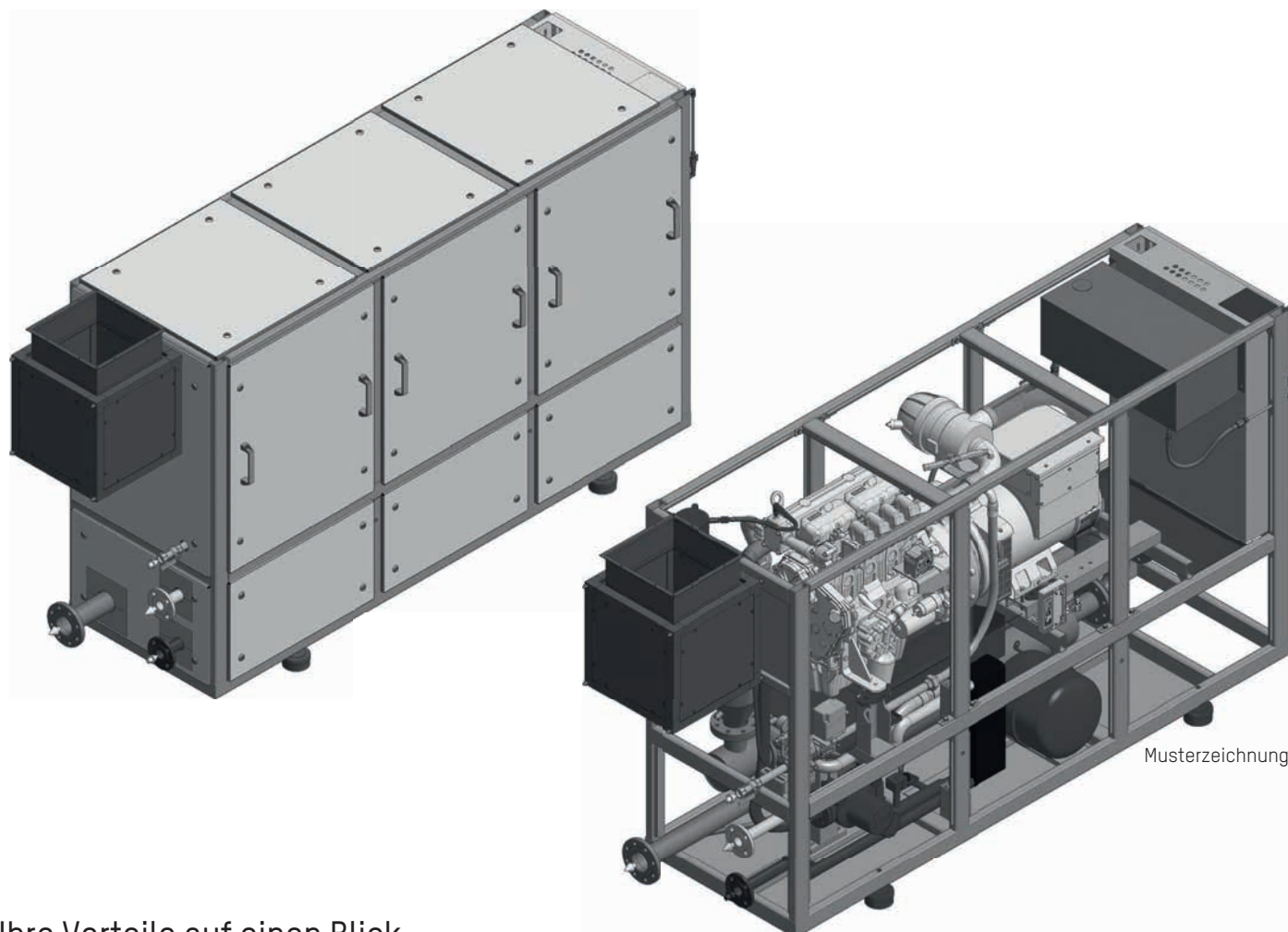

Ihre Vorteile auf einen Blick

PLATZSPAREND, ROBUST & ZUVERLÄSSIG

- Integrierte Bauweise mit Wärmeauskopplung und Schmierölsystem
- Abnehmbare Schallschutzelemente für gute Zugänglichkeit bei Wartungsarbeiten
- Funktionale, anschlussfertige Installation
- Robuste Komponenten für maximale Laufzeiten
- Abgasnachbehandlung zur Einhaltung gesetzlicher Emissionsgrenzwerte
- Effektiver Schallschutz durch pulverbeschichtete, integrierte Dämmhauben
- Erfüllung der Netzanschlussbedingungen Nieder- und Mittelspannung (VDE-AR-N 4105 & 4110)

BETRIEBSBEREITE LIEFERUNG

- Hohe Effizienz bei minimalem Platzbedarf
- Integrierter Schallschutz und Abgasnachbehandlung für einen sauberen, geräuscharmen Betrieb