



# BHKW- KOMPAKTMODUL

Platzsparend, hocheffizient und anschlussfertig sind unsere robusten, zuverlässigen BHKW-Kompaktmodule in den Leistungsklassen 50 bis 150 kW.



## KONTAKT:

SES Energiesysteme GmbH  
Eichenstraße 3b  
12435 Berlin

T +49 30 319007-0  
F +49 30 31309 58

info@ses-energiesysteme.com  
www.ses-energiesysteme.com

# BHKW- KOMPAKT- MODUL

## Kompakte Bauweise, robust und zuverlässig im Betrieb

Unser BHKW-Kompaktmodul kommt mit wenig Platz aus und eignet sich damit auch für enge Aufstellbedingungen. Weil wir ausschließlich leistungsstarke technische Komponenten verbauen, sind unsere kompakten Module besonders robust und erreichen zuverlässig maximale Laufzeiten.

Typische Anwendungsbereiche: Nahwärme- und Eigenstromversorgung von Krankenhäusern, Hotels, Schulen, Wohnanlagen und Gewerbegebieten.

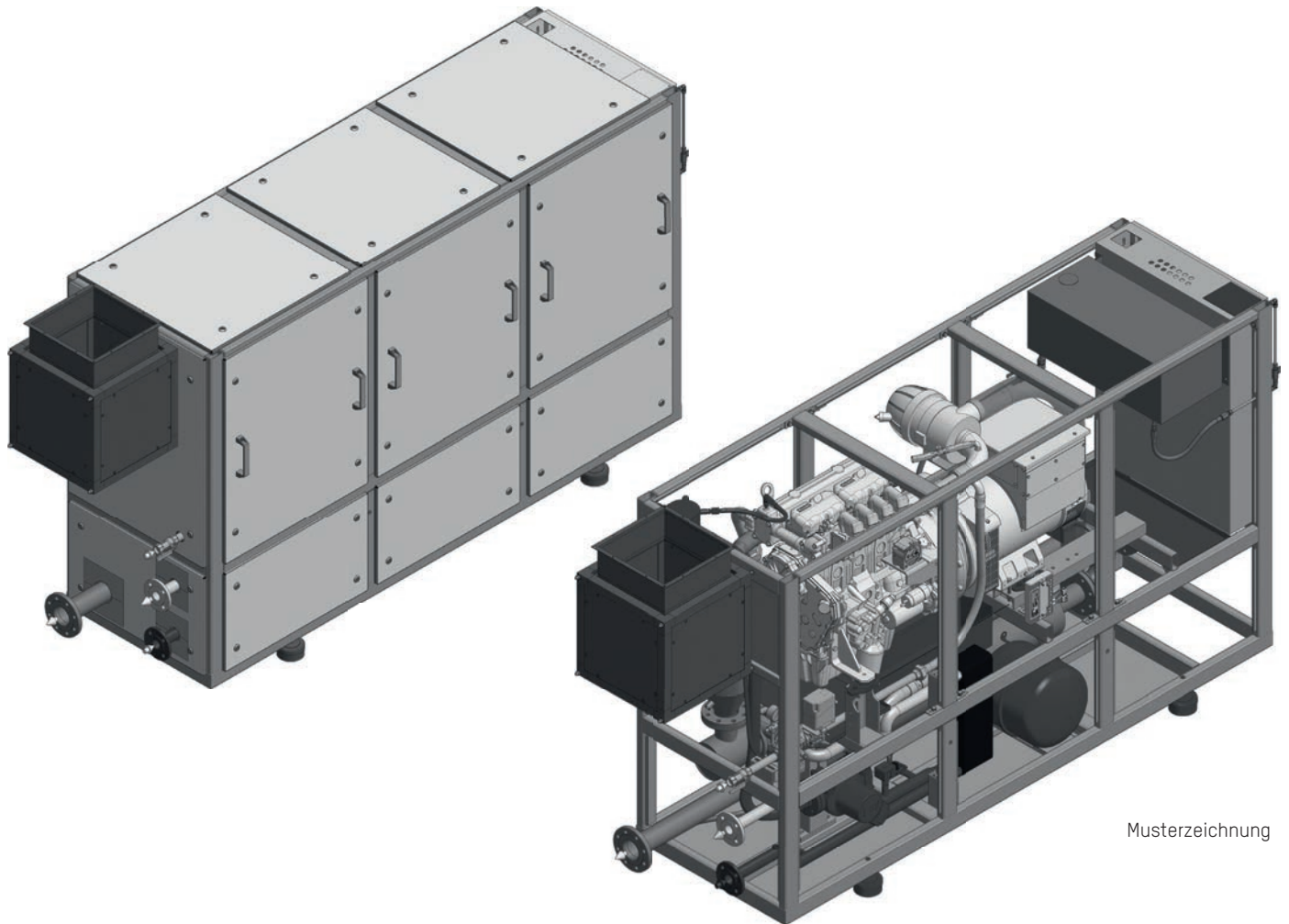

Musterzeichnung

## Ihre Vorteile auf einen Blick

### KOMPAKT, ROBUST & ZUVERLÄSSIG

- kompakte Bauweise durch integrierte Wärmeauskopplung und Schmierölsystem ermöglichen Einbringung durch Standardtüren
- abnehmbare Schallschutzelemente sichern leichte Zugänglichkeit bei Wartungsarbeiten
- einfache Installation durch funktionale, anschlussfertige Bauweise
- hocheffiziente MAN Gas-Otto-Motoren und robuste Industriekomponenten sorgen für zuverlässigen Anlagenbetrieb

### UMWELTSCHONEND, LEISE & MODERN

- saubere Luft durch integrierte Lösungen der Abgasnachbehandlung zur Einhaltung gesetzlicher Emissionsgrenzwerte
- wirkungsvoller Schallschutz durch pulverbeschichtete, integrierte Schalldämmhauben und Abgasschalldämpfer
- Erfüllung aktueller technischer Anschlussbedingungen Nieder- und Mittelspannung: Einheitszertifikate VDE-AR-N 4105 & 4110