

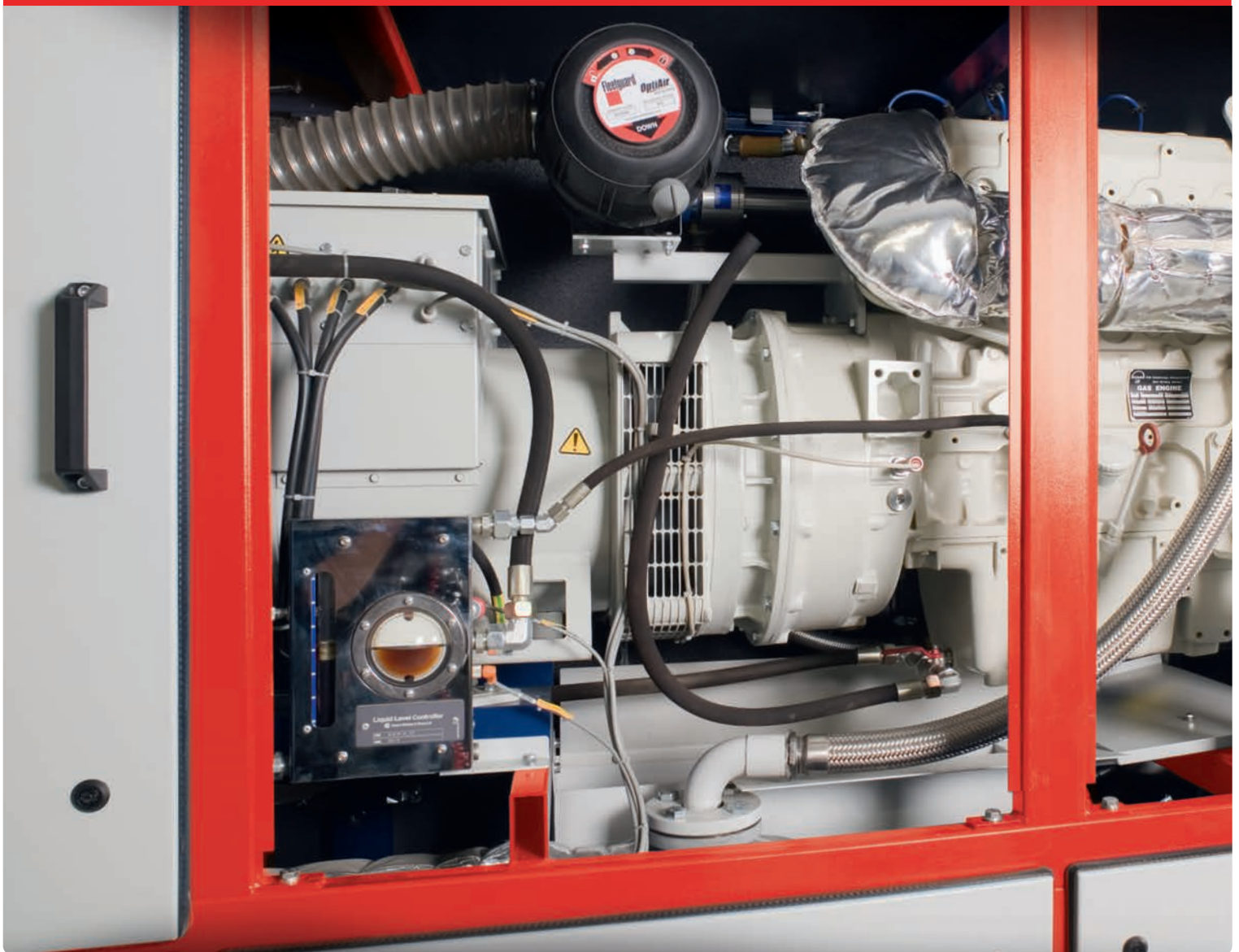

# BHKW- KOMPAKTMODUL

Platzsparend, hocheffizient und anschlussfertig sind unsere robusten BHKW-Kompaktmodule in den Leistungsklassen 50 bis 150 kW.



## KONTAKT:

SES Energiesysteme GmbH  
Eichenstraße 3b  
12435 Berlin

T +49 30 319007-0  
F +49 30 31309 58  
info@ses-energiesysteme.com

www.ses-energiesysteme.com  
f www.facebook.com/ses.mammut.bhkw  
t www.twitter.com/BHKW\_Spezialist

# BHKW- KOMPAKT- MODUL

## Kompakte Bauweise, hoher Wirkungsgrad

Unser BHKW-Kompaktmodul kommt mit wenig Platz aus und eignet sich damit auch für enge Aufstellbedingungen. Weil wir ausschließlich leistungsstarke technische Komponenten verbauen, sind unsere Module besonders robust und erreichen sehr hohe Gesamtwirkungsgrade.

Typische Anwendungsbereiche: Nahwärme- und Eigenstromversorgung von Krankenhäusern, Hotels, Schulen, Wohnanlagen und Gewerbegebieten.

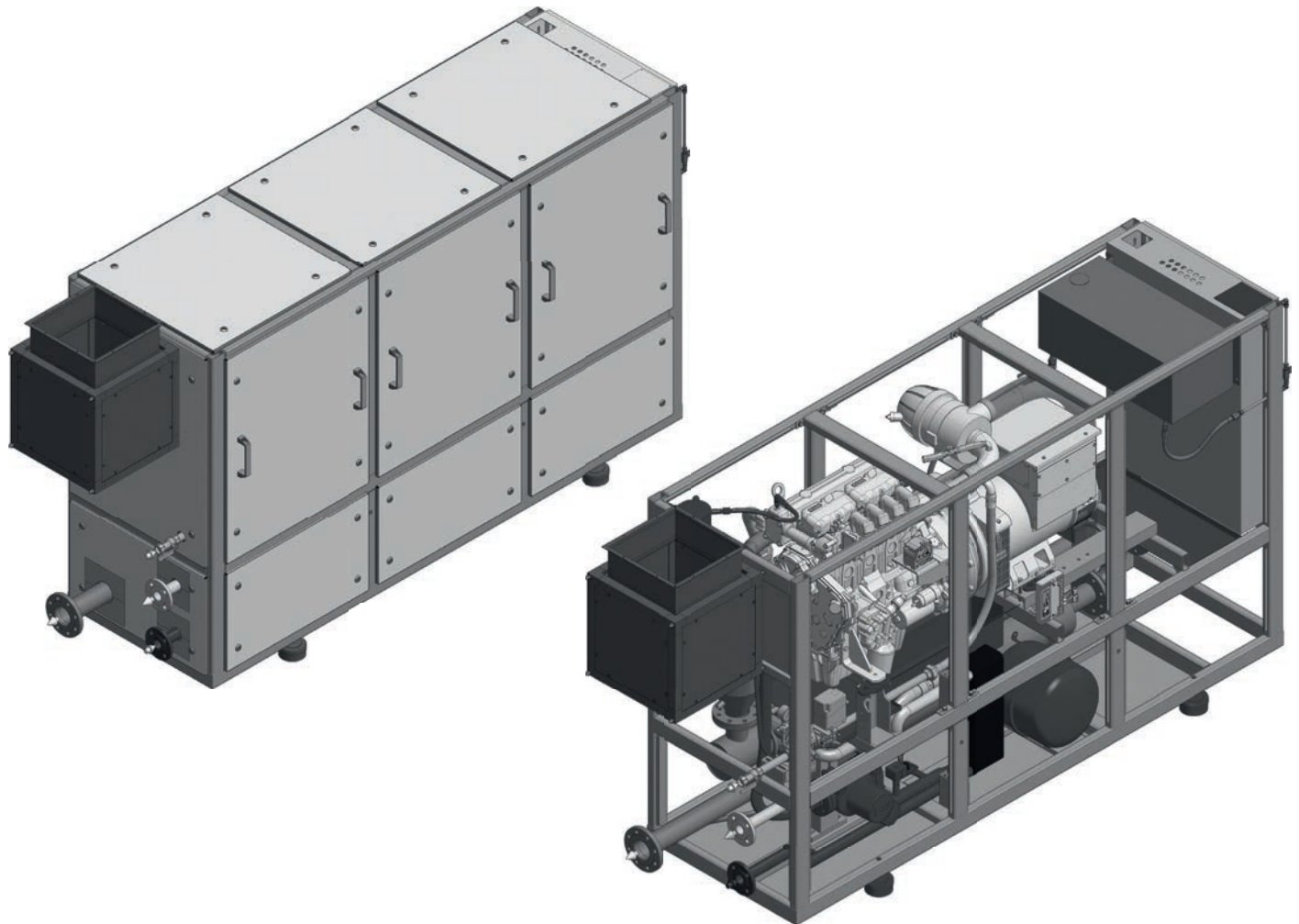

## Ihre Vorteile auf einen Blick

### KOMPAKT, FUNKTIONAL & HOCHEFFIZIENT

- Kompakte Maße durch komplett integrierte Wärmeauskopplung und Schmierölsystem ermöglichen Einbringung durch Standardtüren
- Einfache Installation durch anschlussfertige Bauweise
- Abnehmbare Schallschutzelemente sichern leichte Zugänglichkeit bei Wartungsarbeiten
- Hocheffiziente MAN Gas-Otto-Motoren und geprüfte Industriekomponenten sorgen für zuverlässigen Anlagenbetrieb

### UMWELTSCHONEND, LEISE & MODERN

- Wirkungsvoller Schallschutz durch pulverbeschichtete, integrierte Schalldämmhauben und Abgasschalldämpfer
- Saubere Luft durch integrierte Lösungen der Abgasmachbehandlung zur Einhaltung der Emissionsgrenzwerte gemäß 44. BImSchV
- Erfüllung aktueller technischer Anschlussbedingungen Niederspannung und Mittelspannung (Einheitenzertifikate)